

MOTOMAN GP8

Handling & Allgemeine Applikationen
mit der GP-Serie



Der MOTOMAN GP8 ist ein extrem schneller und präziser 6-achsiger Industrieroboter mit einer Traglast von bis zu 8 kg. Mit einer Reichweite von 727 mm und einer hohen Wiederholgenauigkeit von $\pm 0,01$ mm ist er für Montage-Aufgaben bestens geeignet, aber auch für universelle Handling-Aufgaben, CNC-Werkzeugmaschinenbeladung oder Verpackung. Sein modernes, glattes, schlankes und prämiertes Industriedesign gefällt und minimiert den Platzbedarf am Einbauort.

Die Kabeleinführung, wahlweise seitlich am Sockel oder von unten durch die Bodenplatte, ermöglicht die platzsparende und aufgeräumte Integration in seine Umgebung, unabhängig von der vorgesehenen Einbaulage. Die vorbereitete Medienführung im Arm ermöglicht eine optimale Integration der Greifer bzw. Sensortechnik, und häufig kann auf ein externes Medienpaket verzichtet werden.

Mit den zahlreichen Funktionen der MOTOMAN YRC1000-Steuerung oder der Kompaktsteuerung MOTOMAN YRC1000micro steht dem MOTOMAN GP8 eine weite Welt von Möglichkeiten offen. In Verbindung mit dem herkömmlichen Programmierhandgerät ist dieser Roboter ein zuverlässiger Partner im Maschinenbau. Mit dem innovativen Bedienkonzept des SmartPendant ist er ein sehr guter Einstieg in eine faszinierende Welt der Robotik.

Der MOTOMAN GP8 ist standardmäßig in der hohen Schutzklasse IP67 ausgeführt. Weitere Varianten (z.B. mit lebensmitteltauglichem Fett für Aufgaben in der Lebensmittelindustrie, spezieller anti-korrosiver Beschichtung für Einsatzfälle unter aggressiven Umgebungsbedingungen oder in Reinraumausführung CR5) sind optional erhältlich.

VOORTEILE IM ÜBERBLICK

- Extrem schnell und kraftvoll
- Kompakt und flexibel
- Großer Arbeitsbereich: 727 mm
- Geringe Störkonturen durch optimiertes Design
- Einfache Inbetriebnahme und Wartung



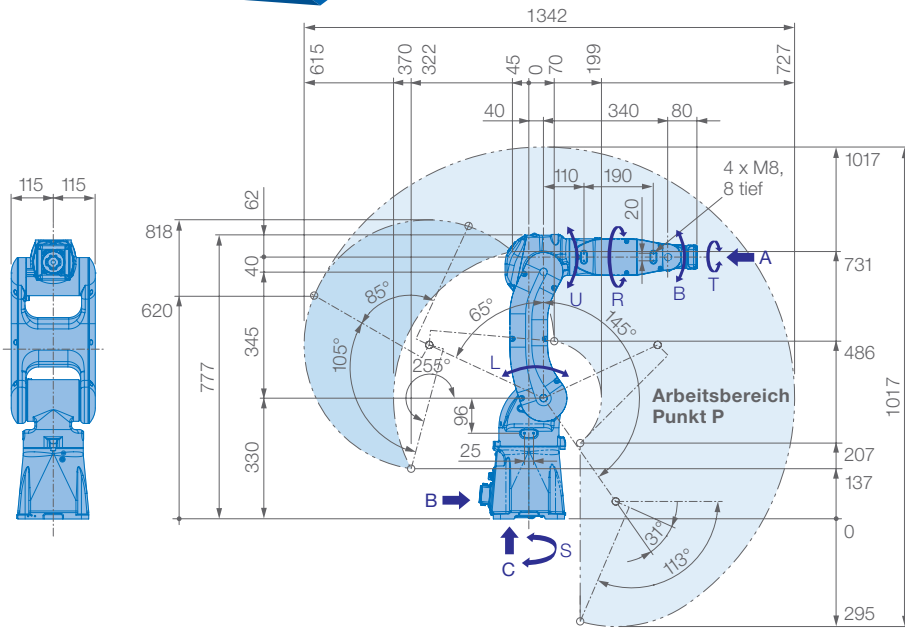

Ansicht A

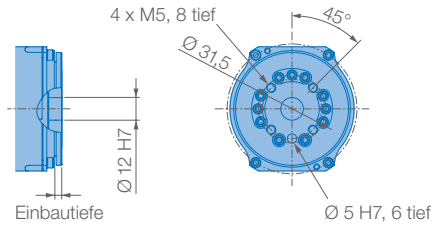

Ansicht B

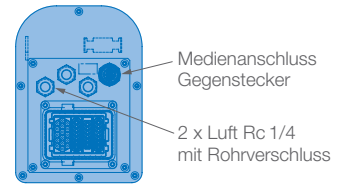

Ansicht C

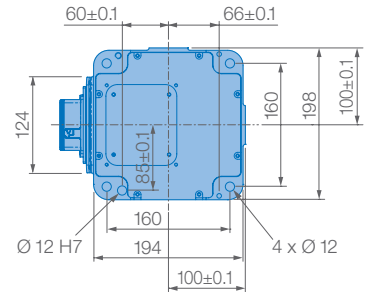

Montagemöglichkeiten: Boden, Decke, Wand, geneigt*
IP-Schutzklasse: IP67

Option: Reinraumklasse 5

* Geeignete Montage unter Berücksichtigung des Winkels, siehe Tabelle unten

| Roboter-Neigungswinkel θ [Grad] | S-Achsen-Arbeitsbereich [Grad] |
|--|-----------------------------------|
| $0 \leq \theta \leq 30$ | ± 170 max. keine Beschränkung |
| $30 < \theta \leq 35$ | ± 60 max. |
| $35 < \theta \leq 45$ | ± 45 max. |
| $45 < \theta$ | ± 30 max. |

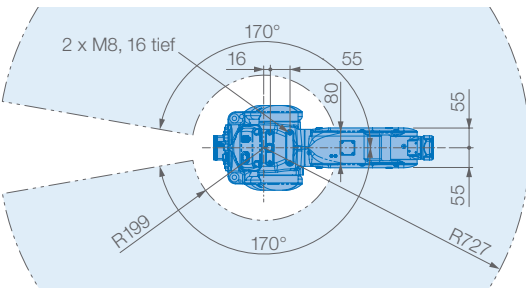

Traglastdiagramm

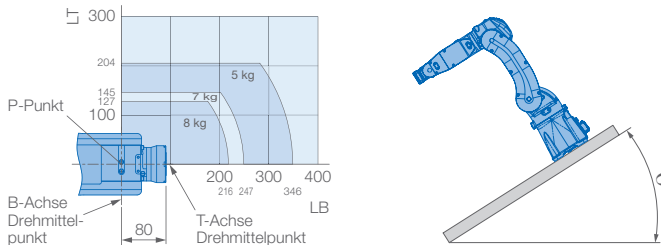

Schützen Sie den Roboter vor:

- Korrosiven Dämpfen, Flüssigkeiten sowie explosiven Gasen
- Eindringendem Wasser, Öl oder Staub
- Elektromagnetischen Einflüssen

| Technische Daten GP8 | | | | | | |
|----------------------|------------------------------|--------------------------------|---------------------------|--|---------------------------------|--------------|
| Achsen | Maximaler Arbeitsbereich [°] | Maximale Geschwindigkeit [°/s] | Maximales Drehmoment [Nm] | Maximales Trägheitsmoment [kg · m ²] | Anzahl gesteuerter Achsen | 6 |
| S | ± 170 | 455 | – | – | Max. Traglast [kg] | 8 |
| L | +145/–65 | 385 | – | – | Wiederholgenauigkeit [mm] | $\pm 0,01^*$ |
| U | +190/–70 | 520 | – | – | Max. Arbeitsbereich R [mm] | 727 |
| R | ± 190 | 550 | 17 | 0,5 | Zulässige Temperatur [°C] | 0 bis +45 |
| B | ± 135 | 550 | 17 | 0,5 | Zulässige Luftfeuchtigkeit [%] | 20 – 80 |
| T | ± 360 | 1000 | 10 | 0,2 | Gewicht des Roboters [kg] | 35 |
| | | | | | Mittlere Anschlußleistung [kVA] | 1** |

* Entspricht ISO 9283 ** Variiert je nach Anwendung und Bewegungsmuster Hinweis: SI-Einheiten werden für Spezifikationszwecke genutzt.

Yaskawa Europe GmbH

Robotics Division
Yaskawastraße 1
85391 Allershausen

Tel. +49 (0) 8166 90-0
robotics@yaskawa.eu
www.yaskawa.eu

YR-1-06VX8-A00
F-03-2024, A-Nr. 206021

